

てん じ けん がく
展示見学ワークシート

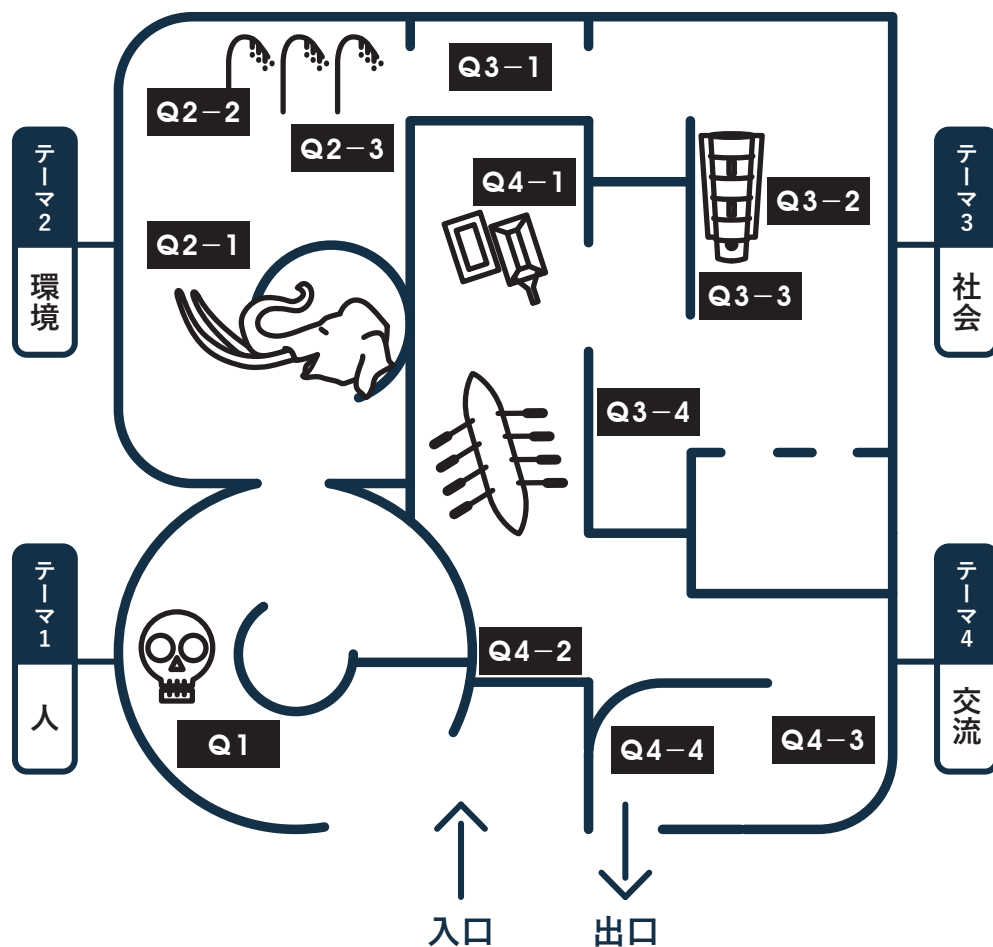

ひょうごけんりつこうこはくぶつかん てんじしつ
 兵庫県立考古博物館のテーマ展示室には4つのテーマがあります

ひと かんきょう しゃかい こうりゅう
【人】【環境】【社会】【交流】です

ワークシートをもって順番にまわりながら問題の答えを考えてみましょう

ひょうごの歴史のナゾは解けるかな？



Hyogo Prefectural Museum of Archaeology

兵庫県立考古博物館

ひと
テーマ1【人】
はか み かん
むかしのお墓を見て考えよう



Q1

ここでは、[縄文時代][弥生時代][古墳時代]のお墓から見つかった本物の骨が展示されています

どの時代のお墓のことか①～⑫の番号を答えましょう

①～⑫は、お墓の特徴や骨からわかることが書かれています

- ① 木の板のお墓
- ② 地面に穴をほっただけのお墓
- ③ 石を積んだお墓
- ④ まわりに貝殻があるお墓
- ⑤ 宝物を一緒にうめたお墓
- ⑥ すぐ隣に子どものお墓がある
- ⑦ 足を少し曲げている
- ⑧ からだをのぼしている
- ⑨ 腰と膝をぐっと折り曲げている
- ⑩ 犬歯を抜いている
- ⑪ 顔に赤い色を塗っている
- ⑫ あごが丈夫

縄文人のお墓

弥生人のお墓

古墳人のお墓

かんきょう
テーマ2【環境】

じょうもんじだい やよいじだい く
縄文時代と弥生時代の暮らしを比べよう



きゅうせっきじだい まんねんまえ
旧石器時代 3万年前



じょうもんじだい ねんまえ
縄文時代 3500年前



やよいじだい ねんまえ
弥生時代 2100年前

Q2-1

ここには、[旧石器時代][縄文時代][弥生時代]の暮らしの様子や
道具が展示されています

縄文時代と弥生時代について、
食料を手に入れる方法・食べていたもの・道具を調べよう

じょうもんじだい
縄文時代

しょくりょう て い ほうほう
食料を手に入れる方法

た
食べていたもの

どうぐ
道具

いの どうぐ
祈りの道具

やよいじだい
弥生時代

しょくりょう て い ほうほう
食料を手に入れる方法

た
食べていたもの

どうぐ
道具

いの どうぐ
祈りの道具

しゃ かい
テーマ3【社会】

たたか おお こ ふん かんが
戦いと大きな古墳について考えよう

Q3-1

たたか ぶ き
戦いの武器

ここには、戦いのためにつくられた様々な武器が展示されています

ぶ き へん か しら
武器がどのように変化していったのか調べてみよう

また、なぜ戦いをしたのか理由も考えてみよう



ぶ き へん か
武器の変化

たたか ぶ き へん か しら
戦いをした理由

Q3-2

おう けん
王権のシンボル

ひょう ご けん に ばん め おお こ ふん なか よう す てん じ
ここには、兵庫県で二番目に大きな古墳の中の様子が展示されています

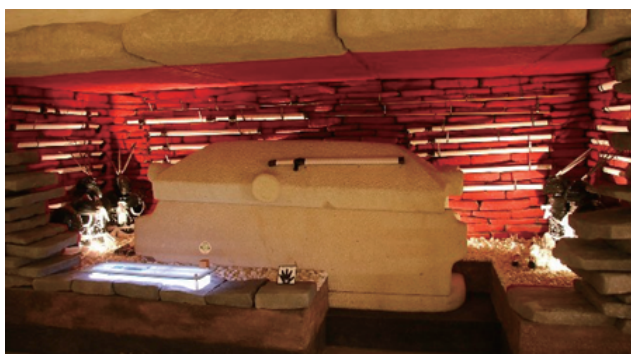

なぜ、こんなに大きな古墳をつくったのでしょうか

こうりゅう
テーマ4【交流】

とくさんひん ひと い き
特産品からわかるモノと人の行き来

Q4-1

だいおう せっかん
大王の石棺

の中に入る石の名前を書きましょう
また、どうやって重たい石を運んだでしょう

いし はこ ほうほう つぎ えら
石を運んだ方法を次の3つから1つ選びましょう

ちょうてい だいおう のち てんのう まいそう おお せっかん ひょうごけんりつこう こはくぶつかん
ヤマト朝廷の大王（後の天皇）が埋葬された大きな石棺は、兵庫県立考古博物館の

すこ にし たかさごし と 石 でつくり、奈良の古墳まで運びました。



① みんなで押した

② 木のソリ（修羅）に
のせて引っ張った

③ 大きな車に乗せた

いし はこ ほうほう
石を運んだ方法

Q4-2

こ だいせん
古代船

この船は、木の部品や古墳にならべられた埴輪を参考につくりました

この船で古墳時代人は
“どこへ” “なにを” 手に入れに行ったでしょう



どこへ

- ① 台湾
- ② アメリカ
- ③ 大陸（朝鮮半島・中国）

なにを

- ① 銀の指輪
- ② 木簡
- ③ 鉄砲
- ④ 鉄の素材
- ⑤ 銅鐸
- ⑥ 馬に乗る道具
- ⑦ 金のイヤリング
- ⑧ 弥生土器

Q4-3

みなとまち こう べ
港町神戸のはじまり
 たいらのきよもり ちゅうごく ぼう えき
平清盛がおこなった中国との貿易

へい あん じ だい お ころ たいらのきよもり いま こう べ こう にし がわ おお わ だのとまり みなと せい び
 平安時代の終わり頃、平清盛は今の神戸港の西側に大輪田泊という港を整備し、
 せ と ない かい ちゅうごく おお がた せん はい さいき ちい に ほん
 瀬戸内海に中国の大型船が入れるようにしました。そこから先は、小さな日本の
 ふね に もつ つ よど がわ きょう みやこ はこ
 船に荷物を積みかえ、淀川をさかのぼって京の都へと運んでいました。

ちゅう ごく ゆ にゅう ひん
中国からの輸入品はどれでしょう

つぎ なか えら
次の中から4つ選びましょう



- | | |
|-------------|--------------------------|
| ① 材木 (ざいもく) | ⑥ 紙 (かみ) |
| ② 真珠 (しんじゆ) | ⑦ 砂金 (さきん) |
| ③ 絵 (え) | ⑧ やきもの (青磁・白磁) (せいじ はくじ) |
| ④ 本 (ほん) | ⑨ やきもの (須恵器) (すえき) |
| ⑤ 刀 (かたな) | ⑩ お金 (宋銭・元銭) (そうせん げんせん) |

Four empty rounded rectangular boxes for selecting answers.

Q4-4

はくぶつ かん つた
博物館が伝えたいこと
 じょうもん じ だい こ さき えい ぞう なが
縄文時代の子どもが見つめる先には、どんな映像が流れているかな

なが えい ぞう み
流れている映像を見て

なにをみんなに伝えたいのか考えてみよう



みんなに伝えたいこと

こうこはくのシンボルマーク



したむきの手は“過去をさぐる手”
 うえむきの手は“未来をつかむ手”を表しています
 そして、この手は子どもの手です
 過去から学び、未来へつなげていきましょう